

<Քոնթուրգլորբալ հիդրոկասկադ> ՓԲԸ

Հ Ր Ա Վ Ե Ր

<Քոնթուրգլորբալ հիդրոկասկադ> ՓԲԸ-ի կարիքների համար Անկերների ամրության  
ստուգաչափի ձեռքբերման նպատակով հայտարարված մրցույթի

Սույն հրավերը տրամադրվում է ի լրումն <Քոնթուրգլոբալ հիդրոկասկադ> ՓԲԸ-ի, (այսուհետև՝ Պատվիրատու)՝ կարիքների համար՝ Անկերների ամրության ստուգաչափի ձեռքբերման նպատակով 188/18 եզակի հղման համարով անցկացվող մրցույթի ընթացակարգի (այսուհետև՝ ընթացակարգ) հայտարարության:

Սույն հրավերը կազմվել է <Քոնթուրգլոբալ հիդրոկասկադ> ՓԲԸ-ի Գնումների ուղեցույցի և այլ իրավական ակտերի պահանջներին համապատասխան և նպատակ ունի Պատվիրատուի կողմից հայտարարված ընթացակարգին մասնակցելու մտադրություն ունեցող անձանց (այսուհետև՝ Մասնակից) տեղեկացնելու ընթացակարգի պայմանների՝ գնման առարկայի, ընթացակարգի անցկացման, հաղթողին որոշելու և նրա հետ պայմանագիր կնքելու մասին, ինչպես նաև օժանդակելու ընթացակարգի հայտը պատրաստելիս:

Սույն ընթացակարգի հետ կապված հարաբերությունների նկատմամբ կիրառվում է Հայաստանի Հանրապետության իրավունքը: Սույն ընթացակարգի հետ կապված վեճերը ենթակա են քննության Հայաստանի Հանրապետության դատարաններում:

<Քոնթուրգլոբալ հիդրոկասկադ> ՓԲԸ-ի գնումների բաժնի պատասխանատու անձի էլեկտրոնային փոստի հասցեն է՝ [erik.mughumyan@contourglobal.com](mailto:erik.mughumyan@contourglobal.com)

ՄԱՍ 1

1. ԳՆՄԱՆ ԱՌԱՐԿԱՅԻ ԲՆՈՒԹԱԳԻՐԸ

Գնման առարկա է հանդիսանում <Քոնթուրզլոբալ հիդրոկասկադ> ՓԲԸ-ի կարիքների համար՝ Անկերների ամրության ստուգաչափի ձեռքբերումը:

<i>համարը</i>	<i>Ապրանքների անվանումը</i>
1	Անկերների ամրության ստուգաչափ

Անկերների ամրության ստուգաչափի ձեռքբերման տեխնիկական բնութագրերը կազմում են պայմանագրի անբաժանելի մասը, որի նախագիծը ներկայացված է սույն հրավերի ՄԱՍ 2:

Սույն հրավերով նախատեսված աշխատանքների համար պահանջվում է հետևյալ լիցենզիան.

<i>Չափաբաժինների համարները</i>	<i>Պահանջվող լիցենզիայի(ների) տեսակը(ները).</i>
1	2

<i><b>չի պահանջվում</b></i>
-----------------------------

## 2. ՈՐԱԿԱՎՈՐՄԱՆ ՊԱՀԱՆՋՆԵՐ

2.1 Մասնակիցը պետք է ունենա կնքվելիք պայմանագրով նախատեսված պարտավորությունների կատարման համար հրավերով պահանջվող՝

- 1) Տնտեսական հնարավորություններ,
- 2) Տեխնիկական փորձ
- 3) Անձնակազմ/աշխատանքային ռեսուրսներ/
- 4) Որակավորում
- 5/Նույնանման պայմանագրերի իրականացման փորձ.

## 3. ԱՌԱՋԱՐԿՆԵՐԸ ՆԵՐԿԱՅԱՑՆԵԼՈՒ ԿԱՐԳԸ

3.1 Սույն ընթացակարգին մասնակցելու համար Մասնակիցը Պատվիրատուին է ներկայացնում ընթացակարգի տեխնիկական առաջարկ/այսուհետ հայտ/:

Ընթացակարգի հայտերը ներկայացվում են մինչև դրա համար սույն հրավերով սահմանված ժամկետի ավարտը:

3.2 Ընթացակարգի հայտ անհրաժեշտ է ներկայացնել Պատվիրատուին ոչ ուշ, քան մինչև 2018թ-ի մարտի 30-ը, ժամը <<10:00>>-ն, ք. Գորիս, Գր. Տաթևացու 2 հասցեով: Ընթացակարգի հայտերը ստանում և հայտերի գրանցամատյանում գրանցում է գնումների գծով մասնագետ է. Մուղումյանը: Հայտերը քարտուղարի կողմից գրանցվում են գրանցամատյանում՝ ըստ ստացման հերթականության՝ գրանցամատյանում նշելով գրանցման համարը, օրը և ժամը: Մասնակցի պահանջով Պատվիրատուն տրամադրում է հայտի ընդունման մասին տեղեկանք: Հայտերը ներկայացնելու վերջնաժամկետը լրանալուց հետո ներկայացված հայտերը

գրանցամատյանում չեն գրանցվում և դրանք՝ ստանալու օրվան հաջորդող երեք աշխատանքային օրվա ընթացքում քարտուղարի կողմից վերադարձվում են:

### 3.3 Մասնակիցը հայտով ներկայացնում է՝

Տեխնիկական առաջարկ

Տեխնիկական փորձը

Անհրաժեշտ սարքավորումները

Ֆինանսական միջոցներ(ներկայացնել նախորդ տարվա հաշվեկշռի 1-ին և 2-րդ ձևերը, Շահութահարկի հաշվարկը, ինչպես նաև տեղեկատվություն հայտի ներկայացման օրվա դրությամբ ժամկետանց հարկային պարտավորությունների վերաբերյալ ,տեղեկանք հարկային տեսչությունից) Անձնակազմ/աշխատանքային ռեսուրսներ

Որակավորումը

Նույնանման պայմանագրերի իրականացման փորձը

## 4. ՀԱՅՏԵՐԻ/ԱՌԱՋԱՐԿՆԵՐԻ ԲԱՑՈՒՍԸ ԵՎ ԳՆԱՀԱՏՄԱՆ ԿԱՐԳԸ

4.1 Հայտերի բացումը կկատարվի գնահատող հանձնաժողովի (այսուհետև՝ հանձնաժողով) բացման նիստում՝ 2018թ-ի մարտի 30-ին ժամը <<10:30>>-ին, ք.Գորիս Գր. Տաթևացու 2 հասցեում:

4.2. Առաջարկի ներկայացման վերջնաժամկետի լրանալուց հետո հանձնաժողովը հավաքվում և բացում է բոլոր ներկայացված առաջարկները: Առաջարկները ներկայացրած ընկերությունների ներկայացուցիչները կարող են ներկա գտնվել հանձնաժողովի կողմից առաջարկները բացելու պահին: Հանձնաժողովը ուսումնասիրում և գնահատում է ներկայացված տեխնիկական առաջարկները, որից հետո հաստատում կամ մերժում է դրանց համապատասխանությունը տեխնիկական պահանջներին, ներառյալ առաքման ժամը և երաշխիքային պայմանները: Այն պարագայում, եթե ներկայացված փաստաթղթերի հիման վրա հնարավոր չէ որոշել

առաջարկի համապատասխանությունը, գնումների բաժինը թեկնածուին խնդրում է ներկայացնել հավելյալ մանրամասներ և ապացույցներ:

Տեխնիկական առաջարկն ուսումնասիրելուց և հաստատելուց հետո Հանձնաժողովի քարտուղարը մասնակիցներին ծանուցում է տնտեսական առաջարկների բանակցման գործընթացում ներկայացնելու գնային առաջարկներ՝ էլեկտրոնային եղանակով: Համակարգը կառավարող կամ գործընթացի դիտորդ հանդիսացող անձը կարող է տեսնել առաջարկված գները միայն առաջարկների ներկայացման վերջնաժամկետի լրանալուց հետո: Առաջարկների ներկայացման վերջնաժամկետի լրանալուց հետո դրանք դասակարգվում են ըստ գնի: Գնային առաջարկների բանակցությունների երկրորդ փուլը կարող է մեկնարկել բոլոր մասնակիցներին պատշաճ կերպով տեղեկացնելուց և նրանցից երկրորդ փուլում մասնակցելու վերաբերյալ գրավոր հաստատում ստանալուց հետո: Այս փուլում Առաջին փուլի (Սկզբնական առաջարկ) ամենացածր առաջարկված գինը հայտարարվում է բոլոր մասնակիցներին՝ առանց տրամադրելու որևէ տեղեկություն այդ գինն առաջարկած մասնակցի մասին: Մասնակիցները կարող են առաջարկել ներկայացված գնից ավելի ցածր ռիզամիտ գին նախօրոք սահմանված ժամկետներում: Առավել ցածր գին առաջարկած մասնակիցը հանձնաժողովի որոշմամբ ճանաչվում է ընտրված մասնակից/ հաղթող: Երկրորդ փուլում առաջարկների ներկայացման ժամկետը լրանալուն պես մշակվում է հաշվետվություն, որտեղ ներկայացված են մրցույթի արդյունքները և Կապալառուի ընտության առաջարկը: Հաշվետվությունը ստորագրվում է հանձնաժողովի բոլոր անդամների և հաստատվում էլեկտրակայանի տնօրենի կողմից: Էլեկտրակայանի տնօրենի կողմից հաշվետվությունը հաստատելուց հետո 5 օրվա ընթացքում մրցույթի բոլոր մասնակիցները պաշտոնապես տեղեկացվում են առաջարկների դասակարգման և Մատակարարի ընտրության մասին: Պայմանագիրը ուղարկվում է ընտրված Մատակարարին ստորագրման համար:

Մրցույթին վերաբերող ամբողջ տեղեկատվությունն ու փաստաթղթերը արխիվացվում են և կցվում են Գնման պատվերին/Պայմանագրին:

## 5. ՊԱՅՄԱՆԱԳՐԻ ԿՆՔՈՒՄԸ

5.1 Ընտրված մասնակցի հետ կնքվում է Պայմանագիր <Քոնթուրզլոբալ հիդրոկասկադ> ՓԲԸ-ի Գնումների ուղեցույցի համապատասխան, ընտրված մասնակցին մրցույթի արձանագրության ծանուցումից 20 (քսան) օրացույցային օրվա ընթացքում:

## 6. ՀԱՅՏԵՐԸ ՊԱՏՐԱՍՏԵԼՈՒ ԿԱՐԳԸ

6.1 Մասնակիցը հայտը ներկայացնում է սույն հրավերով սահմանված կարգով:

Հայտը/տեխնիկական առաջարկը/ ներկայացվում է փաստաթղթային ձևով և Մասնակցի առաջարկները, դրանց վերաբերող փաստաթղթերը դրվում են ծրարի մեջ, որը սուսնձվում է այն ներկայացնողի կողմից: Ծրարում ներառված փաստաթղթերը /տեղեկությունները/, կազմվում են բնօրինակից/ ներկայացվում է դրանց՝ բնօրինակից պատճենահանված տարբերակը/ և 2 օրինակ պատճեններից: Փաստաթղթերի փաթեթների վրա համապատասխանաբար գրվում են <<բնօրինակ>> և <<պատճեն>> բառերը: Ծրարը և հրավերով նախատեսված՝ Մասնակցի կազմված փաստաթղթերը ստորագրում է դրանք ներկայացնող անձը կամ վերջինիս լիազորված անձը (այսուհետ՝ գործակալ): Եթե հայտը ներկայացնում է գործակալը, ապա հայտով ներկայացվում է վերջինիս այդ լիազորությունը վերապահված լինելու մասին փաստաթուղթ:

6.2 Սույն հրահանգի 6.1 կետում նշված ծրարի վրա հայտը կազմելու լեզվով նշվում են

ա) Պատվիրատուի անվանումը և հայտի ներկայացման վայրը (հասցեն).

բ) Մրցութային ընթացակարգի ծածկագիրը.

գ) <<չբացել մինչև հայտերի բացման նիստը>> բառերը.

դ) մասնակցի անվանումը (անունը), գտնվելու վայրը և հեռախոսահամարը

6.3 Սույն հրահանգի 6.1 և 6.2 կետերի պահանջներին չհամապատասխանող հայտերը հանձնաժողովը հայտերի բացման նիստում մերժում է և նույնությամբ վերադարձնում ներկայացնողին:





Document no.  
Փաստաթղթի N

Sheet / էջ 1 - 2

Project  
Նախագիծ

Անկերների ամրության ստուգաչափ  
Anchor pull out tester

Անվտանգության  
ինդեքս  
Security Index

Title  
Անվանում

Անկերների ամրության ստուգաչափի ձեռքբերում  
Purchase of anchor pull out tester

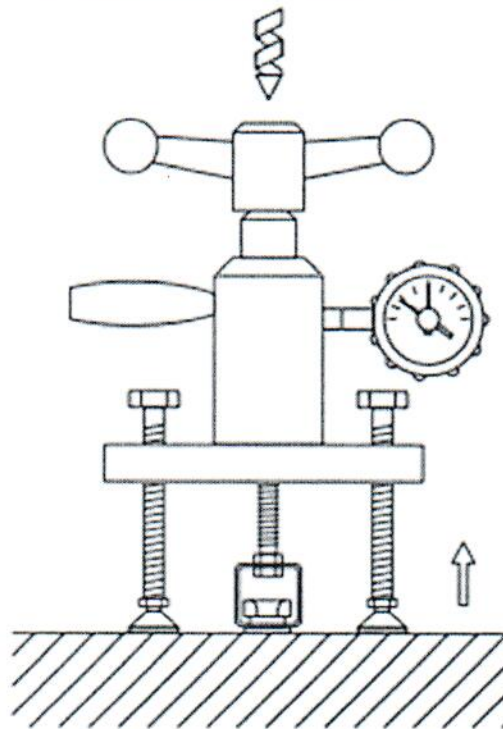

00	26.02.2018	TR			
			Ն. Զալյան N. Zalyan	Վ. Թոխսանց V.Tokhsant	Ա. Յոլյան A. Yolyan
REV Վերանայում	Date Ամսաթիվ	Scope Ծավալ	Prepared Նախապատրաստել է	Checked Ստուգել է	Approved Հաստատել է

	<i>Ն ա խ ա հ ա շ ի վ</i> <i>Bill of Quantity</i>				
	<i>Անկերների ամրության ստուգաչափի ձեռքբերում</i> <i>Purchase of anchor pull out tester</i>	Sheet / էջ	2	-	2

**1. Մատակարարման ծավալը**

**Scope of the supply**

Սույն տեխնիկական բնութագրի առարկա հանդիսացող անկերների ամրության ստուգաչափի քանակն է՝	The following quantity of anchor pull out testers is the subject of this technical specification:
---	---

**2. Նախահաշիվ / Bill of Quantity**

<i>ՀՀ / N.</i>	<i>Նկարագրություն</i> <i>Description</i>	<i>Չափի միավորը</i> <i>Measure unit</i>	<i>Քանակը</i> <i>Quantity</i>	<i>Միավորի գինը (ՀՀ դրամ)</i> <i>Unit price (AMD)</i>	<i>Ընդամենը</i> <i>Total</i>
2.1	Անկերների ամրության ստուգաչափի լրակազմով Anchor pull out tester set	հատ/ piece	1		

CONTOURGLOBAL



Տեխնիկական բնութագիր  
 Technical description

Document no.  
 Փաստաթղթի N

Sheet / էջ 1 - 12

Project  
 Նախագիծ

Անկերների ամրության ստուգաչափ  
 Anchor pull out tester

Security Index  
 Անվտանգության ինդեքս

Title  
 Անվանում

Անկերների ամրության ստուգաչափի ձեռքբերում  
 Purchase of anchor pull out tester

00

26.02.2018

TR

Ն. Զալյան  
 N. Zalyan

Վ. Թոխսանց  
 V.Tokhsant

Ա. Յոլյան  
 A. Yolyan

REV  
 Վերանայում

Date  
 Ամսաթիվ

Scope  
 Ծավալ

Prepared  
 Նախապատրաստել է

Checked  
 Ստուգել է

Approved  
 Հաստատել է



Անկերների ամրության  
ստուգաչափի ձեռքբերում  
Purchase of anchor pull out tester

Sheet / էջ

2

-

12

	<i>ԲՈՎԱՆԴԱԿՈՒԹՅՈՒՆ</i>	<i>CONTENTS</i>
1.	Մատակարարման առարկան	Subject of the supply
2.	Մատակարարման տեխնիկական պահանջները	Technical requirements of the supply
3.	Մատակարարման ժամանակահատվածը	Timeframe of the supply
4.	Մատակարարման տեղը	Place of the supply
5.	Մատակարարները պետք է հետևվեն հետևյալ կանոններին	Suppliers should follow the following rules
6.	Փաթեթավորում, պիտակավորում	Packaging and Labeling
7.	Ապրանքների ընդունումը պահեստում	Receiving goods in the warehouse
8.	Արձանագրություններ և հղումային փաստաթղթեր	Protocols and reference documents

**1. ՄԱՏԱԿԱՐԱՐՄԱՆ ԱՌԱՐԿԱՆ**

**SUBJECT OF THE SUPPLY**

	Տվյալ մատակարարման առարկա է հանդիսանում անկերների ամրության ստուգաչափը	Anchor pull out tester is the subject of the current supply
1.1	<p>Անկերների ամրության ստուգաչափ լրակազմով</p> <p>Անկերների ամրության ստուգաչափը ամրակման դետալների փորձարկման նպատակով ստեղծված համակարգ է: Լրակազմը ներառում է մեխանիկական պտուտակային սարք և հիդրավիկ բեռնվածքի տվիչ, որը չափում է ամրակման դետալի վրա անմիջականորեն կիրառվող բեռնվածությունը: Բեռնվածքի արժեքը նշվում է դինամոմետրով: Անկերների ամրության ստուգաչափը մատակարարվում է որպես փորձարկման լրակազմերի անբաժանելի մաս, որոնք նախատեսված են փոքր և միջին չափի ամրակման դետալների փորձարկման համար: Նաև պետք է առկա լինեն արսեսուարներ՝ հնարավոր փորձարկումների շրջանակը ընդլայնելու համար:</p>	<p>Anchor pull out tester set</p> <p>Pull-out tester is a purpose-made system for testing fastenings. The set includes a mechanical screw arrangement and a hydraulic load cell which measures the load applied to the fastener directly. The load value is indicated by the strain gauge. The pull-out tester is supplied as an integral part of the testing sets which are designed specifically for testing most small and medium sized fastenings. Accessories should also be available, to increase the scope of possible testing applications.</p>

	<p style="text-align: center;"><i>Տեխնիկական բնութագիր</i></p> <p style="text-align: center;"><i>Technical description</i></p>				
	<p style="text-align: center;"><i>Անկերների ամրության ստուգաչափի ձեռքբերում</i> <i>Purchase of anchor pull out tester</i></p>	<p style="text-align: center;">Sheet / էջ</p>	<p style="text-align: center;">4</p>	<p style="text-align: center;">-</p>	<p style="text-align: center;">12</p>

**2. Մատակարարման տեխնիկական պահանջները**

**Technical requirements of the supply**

<p><b>2.1. Անկերների ամրության ստուգաչափը պետք է ունենա հետևյալ տեխնիկական պահանջները</b></p>		<p><b>Anchor pull out tester should have the following technical requirements:</b></p>
2.1.1	<p>Ձգման ծանրաբեռնվածության միջակայքը 0-5 և 0-25կՆ</p>	<p>Pull-out load range - 0-5 and 0-25 kN</p>
2.1.2	<p>Ձգման նվազագույն միջակայքը 0-50մմ</p>	<p>Minimum stroke range - 0-50mm</p>
2.1.3	<p>Իրանը նյութը ալյումին</p>	<p>Casing material –aluminum</p>
2.1.4	<p>Քաշը՝ 4կգ</p>	<p>Weight: 4kg</p>
2.1.5	<p>Բեռի տարածման կամրջի երկարությունը 150-200մմ</p>	<p>Span of load spreading bridge- 150-200mm</p>
2.1.6	<p>Ճշտությունը 2.5%</p>	<p>Accuracy: 2.5%</p>
2.1.7	<p>Չափման միավորը կՆ</p>	<p>Scale reading kN</p>
2.1.8	<p>Շահագործման ջերմաստիճանը, °C -40ից +60</p>	<p>Operating temperature: from -40 °C to +60</p>
2.1.9	<p>Արտադրանքների օրինակներ, որոնք կարող են փորձարկվել՝ մետաղական անկերներ, կաշտոն անկերներ, կավարամածային համակարգի անկերներ, պարուրակով գամասեղներ, տափակ գլխիկով մեխեր:</p>	<p>Examples of products that can be tested- Metal anchors, Adhesive Anchors, Scaffold System Anchors, Threaded studs, Flathead nails,</p>
2.1.10	<p>Հարմար է պարուրակի հետևյալ չափերի համար՝ M4 / M5 / M6 / M8 / M10 / M12 / M16/M20 1/4", 5/16", 3/8", 1/2"</p>	<p>Suitable for following thread sizes: M4 / M5 / M6 / M8 / M10 / M12 / M16/M20 1/4", 5/16", 3/8", 1/2"</p>
2.1.11	<p>Հարմար է հետևյալ հետևյալ տրամագծով պտուտակների, տափակ գլխիկով մեխերի և ամրակման դետալների համար՝ 4.5 / 5.5 / 6.5 / 8.5 / 6.5 / 8.5 /</p>	<p>Suitable for screws, flathead nails and other fasteners with following shank diameters: 4.5 / 5.5 / 6.5 / 8.5 / 6.5 / 8.5 /</p>

	<b>Տեխնիկական բնութագիր</b> <i>Technical description</i>				
	<b>Անկերների ամրության ստուգաչափի ձեռքբերում</b> <i>Purchase of anchor pull out tester</i>	Sheet / էջ	6	-	12

**3. ՄՍՏԱԿԱՐԱՐՄԱՆ ԺԱՄԱՆԱԿԸ**

**TIME OF SUPPLY**

3.1 Մատակարարումը պետք է կատարվի 45օրվա ընթացքում	3.1 The supply should be carried out within 45 days
---	---

**4. ՄՍՏԱԿԱՐԱՐՄԱՆ ՏԵՂԸ**

**PLACE OF SUPPLY**

“ԲոնթուրԳլոբալ Հիդրո Կասկադ” ՓԲԸ-ն պահեստը (ընդունման կետ) գտնվում է ՀՀ Սյունիքի մարզի Գորիս քաղաքում, Գր. Տաթևացի 2 հասցեում”	The warehouse of  ContourGlobal Hydro Cascade CJSC (point of acceptance) is located in the city of Goris in Syunik Region, at 2 Grigor Tatevaci str.
--	--

**5. ՄՍՏԱԿԱՐԱՐՆԵՐԸ ՊԵՏՔ Է ՀԵՏԵՎԵՆ ՀԵՏԵՎՅԱԼ ԿԱՆՈՆՆԵՐԻՆ**

**SUPPLIERS SHOULD FOLLOW THE FOLLOWING RULES**

- Պահեստի աշխատանքային ժամերն են ամեն օր երկուշաբթիից ուրբաթ ժամը 9 <sup>00</sup> -ից մինչև 16 <sup>45</sup> տեղական ժամանակով:	- Working hours of the warehouse are from 9am to 16:45 local time every day from Monday to Friday.
- Իր առաքման փաստաթղթերով, կամ մատակարարվող փոքր ծավալի ապրանքներով անձը կարող է մոտենալ վարչական շենքի գլխավոր մուտքից և ստանալ ժամանակավոր անձնագիր մուտք գործելու վարչական շենք և պահեստ: Այդ ընթացքում նրան կուղեկցի պատվիրատուի ներկայացուցիչը:	- Together with delivery documents, or small size supply goods, the person can approach the main entrance of the administrative building and obtain a temporary pass to enter the administrative building and warehouse. During this period the Contractor representative will accompany him.
- Ավտովարորդները, որոնք տեղափոխում են ցնցող, դյուրավառ և այլ նմանատիպ նյութեր, պարտավոր են համապատասխան ցուցանակ տեղադրել թափքի վրա:	- Drivers who are transporting jolty, flammable and other similar material, are obliged to install a relevant sign on the car body.
- Ավտոմեքենաների կայանումը վարչական շենքի տարածքում չպետք է խոչընդոտ ստեղծի	- Parking in the area of the administrative building should not create obstacles for other

<p>այլ տրանսպորտային միջոցների համար (հրդեհային, շտապօգնություն և այլն):</p>	<p>transportation means (for example firefighting, ambulance, etc).</p>
<p>- Մատակարարը առաքման գործընթացը ավարտելուց հետո անհապաղ պետք է լքի պատվիրատուի տարածքը:</p>	<p>- The supplier should immediately leave the Contractor's location after finishing the delivery activities.</p>
<p>- Բացարձակապես արգելվում է, բացի մատակարարվող ապրանքներից պատվիրատուի տարածք բերել ցանկացած այլ ապրանք: Խստիվ արգելվում է բերել կամ օգտագործել ալկոհոլային, հոգեմետ, թմրամիջոց և այլ նմանատիպ նյութեր:</p>	<p>- Other than the supplied goods, it is strictly forbidden to bring any other material to the site of the Contracting Authority and use it, for example alcohol, tranquilizers, drugs or other similar substances.</p>

**6. ՓԱԹԵԹԱՎՈՐՈՒՄ, ՊԻՏԱԿԱՎՈՐՈՒՄ**

**PACKAGING AND LABELLING**

<p>- Մատակարարվող բոլոր ապրանքները և սարքավորումները պետք է լինեն գործարանային փաթեթավորված պիտակներով կամ հավաքված համաձայն անվտանգ տրանսպորտային և պահպանման կանոնների ըստ նյութերի ֆիզիկաքիմիական հատկությունների:</p>	<p>- All the supplied goods should be have factory packaging labels or assembled in accordance with the rules for safe transportation and storage of materials, according to their physicochemical properties.</p>
<p>- Ապրանքների պիտակավորումը նպատակ ունի տալ տեղեկություն ապրանքների պահպանության ընթացքում նրանց ազդեցության մասին, առողջության պաշտպանության և ապրանքի անվտանգ պահպանության մասին: Այդ տեղեկությունները կարող են տրամադրվել ինչպես ապրանքի ծագման և արտադրության եղանակների միջոցով: Որոշ քիմիկատներ ունեն հատուկ պահպանման պայմաններ: Պիտակները պետք է տան ամբողջական տեղեկություն ապրանքների անվտանգ օգտագործման և հատուկ միջոցների օգտագործման վերաբերյալ, խուսափելով միջավայրի աղտոտումից, ինչպես նաև փաթեթավորման պաշտպանությունը թրթռումներից, զգայուն հարվածից, խոնավությունից և այլն: Մինչև զգայուն նյութերի և ապրանքների բաշխումը պետք է</p>	<p>- Product labeling aims to give information about impact effects of their products during the preservation, health protection and safe guarding of the product. This information can be obtained based on the product origin and manufacturing methods. Some chemicals have special storage conditions. Labels should give full information on the safe usage of the products and special measures to be taken to prevent pollution of the environment, as well as packaging should provide protection for vibration, shock sensitivity, moisture, etc. Safety and protection should be evaluated and ensured prior to the distribution of sensitive materials and products.</p>

<p>գնահատվի և ապահովվի նրանց անվտանգ պաշտպանությունը:</p>	
---	--

**7. ԱՊՐԱՆՔՆԵՐԻ ԸՆԴՈՒՆՈՒՄԸ ՊԱՇՏՄՈՒՄ / RECEIVING GOODS IN THE WAREHOUSE**

<p>Ապրանքների յուրաքանչյուր առաքում ստացվում է վարչական շենքի տարածքում տեղակայված պահեստում Պահեստի մասնագետի կողմից առանց ընդունվելու: Պահեստի մասնագետը ստորագրում է առաքումն ուղեկցող բեռնագիրը: Ստորագրված փաստաթղթի մեկ օրինակը մնում է Պահեստի մասնագետի մոտ, առնվազն մեկ օրինակ մնում է մատակարարի մոտ: Ապրանքները ընդունվում են պահեստում պահեստի մասնագետի կողմից լրացված ստանդարտ ձևի ընդունման ակտի հիման վրա:</p>	<p>Each supply of goods is received in the warehouse located in the area of the administrative building without being accepted by the store man. The store man signs the waybill accompanying the supply. One copy of the signed document remains with the storeman. At least one copy of the documents remains with the supplier. Goods are received in the warehouse based on the Acceptance Protocol standard form filled in by the storeman.</p>
<p>Եթե հայտնաբերվում են անհամապատասխանությունները պատվիրված և առաքված ապրանքների միջև, ապա պետք է հետևել ստորև բերված ընթացակարգերին: Այս անհամապատասխանությունը պետք է հաստատվի ապրանքներն ընդունող պահեստի և մատակարարի կողմից: Այն պարագայում, եթե դրանք հանդիսանում են փաստաթղթերի կամ համակարգում ներմուծված տվյալների սխալ, ապա փաստաթղթերը պետք է ուղղվեն, իսկ տվյալները փոխվեն:</p>	<p>If there are discrepancies between ordered and supplied products, then they should follow below mentioned procedures. This discrepancy must be approved both by the warehouse receiving goods and the supplier. Whereas, if these discrepancies are due to mistakes in documents or incorrect data inserted in the system, then the documentation should be corrected and details changed.</p>
<p>Այն դեպքում, երբ առաքման պակասը հաստատվում է, բացակայող միավորները պետք է լրացուցիչ առաքվեն կամ եթե դրանք անհրաժեշտ չեն, պետք է հանվեն Գնման պատվերից: Երկու դեպքում է պետք է տեղեկացվի, թե արդյոք բացակայող ապրանքները պետք է առաքվեն Պատվերը կատարելու նպատակով, թե անհրաժեշտ է թողարկել կրեդիտային ավիզո պատվերը նվազեցնելու համար: Առաքման</p>	<p>In case if the supply shortage is confirmed, missing units should be delivered, or if they are not needed, shall be deducted from the purchase order. In both cases, it should be informed whether missing goods must be delivered in order to complete the order, or whether it is necessary to issue credit aviso for reducing the order. Supply information should be updated with amendments.</p>



<p>տեղեկատվությունը պետք է թարմացվի համապատասխան ուղղումներով:</p>	
<p>Այն պարագայում, եթե Կապալառու կազմակերպության կողմից հաստատված առաքված և պատվիրված քանակությունների միջև հայտնաբերվում է անհամապատասխանություն, Գնման պատվերը թարմացվում է արտացոլելով փաստացի առաքված քանակությունները: Այլ պարագայում, առաքումը կամ հաշիվ-ապրանքագիրը մերժվում են մինչև որ Մատակարարը չկարողանա բավարարել Գնման պատվերի պահանջները:</p> <p>Այն դեպքում, եթե Մատակարարի կողմից ներկայացված հաշիվ-ապրանքագիրը չի համընկնում Գնման պատվերում բերված քանակի կամ գումարի հետ, Մատակարարը ներկայացնում է գնման պատվերի ճշգրիտ տեղեկատվություն պարունակող նոր հաշիվ-ապրանքագիրը:</p>	<p>In case if discrepancies are found in the quantities of ordered and supplied goods approved by the Contractor, the purchase order should be updated to reflect the actual quantity of the supplied goods.</p> <p>Otherwise, delivery or invoice are being rejected, till the supplier meets requirements of the purchase order.</p> <p>In case, when the supplier's invoice does not match the number or amount reflected in the purchase order, the Suppliers issues credit aviso for the wrong document and presents a new invoice, reflecting accurate information of purchase order.</p>

**8. ԱՐՁԱՆԱԳՐՈՒԹՅՈՒՆՆԵՐ ԵՎ ՀՂՈՒՄԱՅԻՆ ՓԱՍՏԱԹՂԹԵՐ**

**PROTOCOLS AND REFERENCE PAPERS**

<p><b>8.2. Մատակարարվող ապրանքները պետք է ուղեկցվեն հետևյալ փաստաթղթերով</b></p>	<p><b>8.2. Supplied goods should be accompanied by the following documents</b></p>
<ul style="list-style-type: none"> <li>- Հանձնման – ընդունման արձանագրություն</li> <li>- Մատակարարի կողմից տրված որակի սերտիֆիկատ</li> <li>- Երաշխիքային քարտ (նվազագույնը 12 ամիս)</li> <li>- Շահագործման հրահանգներ (ըստ անհրաժեշտության)</li> <li>- Փաթեթավորման թերթ կամ այլ ցուցակ</li> </ul>	<ul style="list-style-type: none"> <li>- Acceptance protocol</li> <li>- Quality certificate given by the supplier</li> <li>- Warranty (at least 18 months )</li> <li>- Instructions for use</li> <li>- Packaging paper or other list</li> </ul>

\* Սույն տեխնիկական բնութագրում թարգմանության անհամապատասխանությունների դեպքում առավելությունը տրվում է հայերեն լեզվով գրվածին:

\* In case of discrepancies related to the translation of this technical specification, the Armenian version shall prevail.